

## Vitrinas de pared

Fundada en 1929, Casa Lux SA de CV, fabrica y provee Mobiliario para Laboratorios con un elevado estándar de calidad.

Con un servicio integral de asesoría para el desarrollo de su proyecto de construcción y/o remodelación en cuyo concepto de diseño incorporamos características de seguridad, confiabilidad, durabilidad, rentabilidad y estética desde el desarrollo inicial en 3 dimensiones, hasta la fabricación, garantía y servicio para nuestro mobiliario.

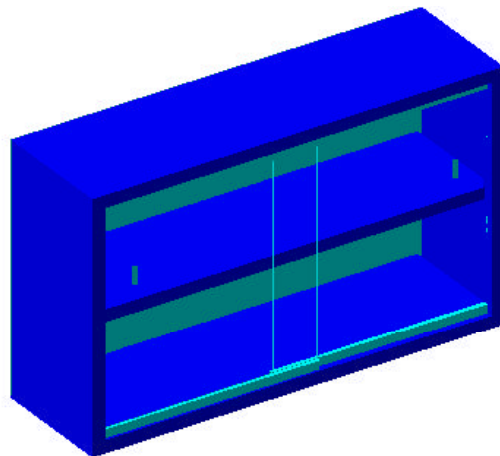

Vitrina de pared modelo 02100

Bajo el concepto de diseño modular que conserva las mismas características de calidad y dimensiones en todos nuestros productos de la línea LUX LAB, desarrollamos y fabricamos nuestras vitrinas de pared para guarda con lámina de cold rolled calibre 20 esmaltada al horno.

Incluyen un entrepaño interior montado sobre cremalleras que permiten su fácil ajuste a diferentes alturas.

<b>Código</b>	<b>Modelo</b>	<b>Frente</b>	<b>Fondo</b>	<b>Altura</b>
822005	02100	100 cm	30 cm	60 cm